

ASPIRADORES INDUSTRIAIS MARCA CAPE CAPE EQUIPAMENTOS FABRICANDO SOLUÇÕES AMBIENTAIS!

CÓD.: 100.050 – ASPIRADOR INDUSTRIAL MODELO CICLONE EH-200L GII GASOLINA

Série Basculante, Montado em estrutura reforçada de aço Carbono, plataforma móvel com reservatório basculante.

APLICAÇÃO: Equipamento especialmente desenvolvido para trabalhos contínuos **em campo aberto ou áreas externas onde existem falta ou dificuldade de um ponto de energia elétrica**, suportando aplicações diversas em plantas industriais uso geral.

Indicado para resíduos leves e pesados: Pó, Grãos e Líquidos.

CARACTERÍSTICAS TÉCNICAS:

MOTOR: HONDA e/ou BRANCO, Capacidade 6,5L Gasolina / 4 tempos partida Retrátil;

POTÊNCIA: (01) Motor(es) 13,0CV À 3600 RPM

CAPACIDADE DE PRODUÇÃO: 0,8Ton/h de Grãos (Densidade 1/1 a 05 metros de distância na horizontal);

PRESSÃO: 4100 mm CA à 15°C;

RESERVATÓRIO: 200 litros de resíduos sólidos ou líquidos;

SISTEMA EXCLUSIVO DE FILTRAGEM: Alto Rendimento lavável.

Este conjunto é montado em Base tipo SKIDS com rodas maciças fixas na traseira e rodízios giratórios com freio na dianteira

ACESSÓRIOS:

01 Mangueira de 2" x 5 metros;

01 bico de pato Ø 2";

01 bico reto Ø 2";

01 rodo 300mm (todos em PVC).

DIMENSÕES: C= 1680 x L = 765 x A = 1720mm

Peso: 120Kg - **Nível de Ruído:** 84 dB

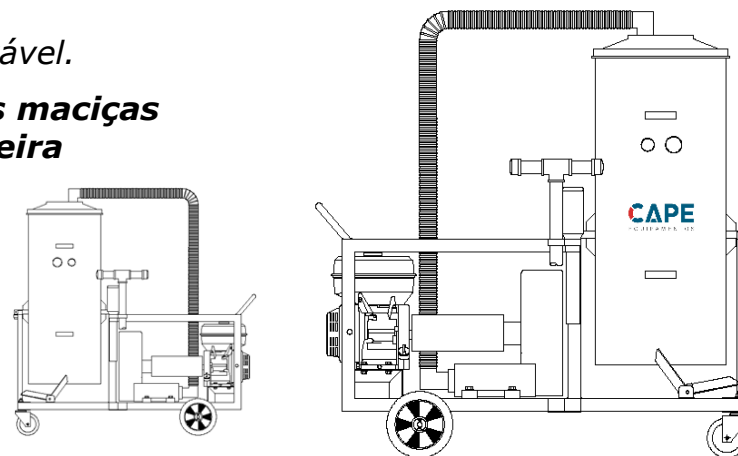

Limpeza Geral

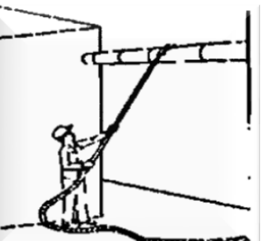

Limpeza Aérea



Limpeza Piso



Limpeza Galpão